

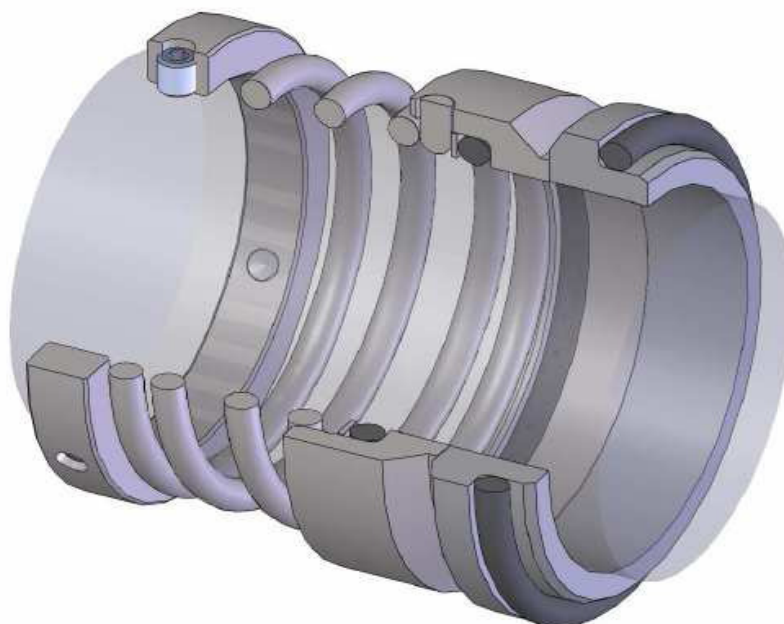

Selo Mecânico - Tipo 94



APLICAÇÕES

Indicado para trabalho com produtos viscosos. Sua concepção permite absorver desalinhamento do equipamento é indicado para montagens internas e em trabalhos onde haja concentração de sólidos. A execução de mola única e cônica, não permite o travamento do selo mecânico.

- Para bombas centrífugas, hidráulicas, compressores, misturadores, resfriadores, agitadores e outros equipamentos de eixo rotativo.
- Aplicações nas indústrias petroquímica, química, papel e celulose, águas residuais e industriais
- O tipo 94 pode ser fornecido com O-Ring em P.T.F.E. tornando-se ideal para aplicações nas indústrias químicas.

CONDIÇÕES OPERACIONAIS

Rotação: até 3600 rpm

Temperatura: -50° até 316° C

Pressão: até 14,5 bar

MATERIAIS DAS FACES

•	Padrão	Carvão x Aço CrMo
•	Opções	SiC x SiC
		Tungs x Tungs

FORNECIMENTO DOS COMPONENTES DE SELAGEM

Fabricação de sobreposta para sede estacionária
Conexões de circulação e lavagem
Buchas de restrição

Afim de adaptar os componentes do selo às máquinas dos clientes, a DU-O-LAP projeta componentes adicionais, tais como luva do eixo e sobreposta.

VEDAÇÕES SECUNDÁRIAS / GAMA DE TEMPERATURAS

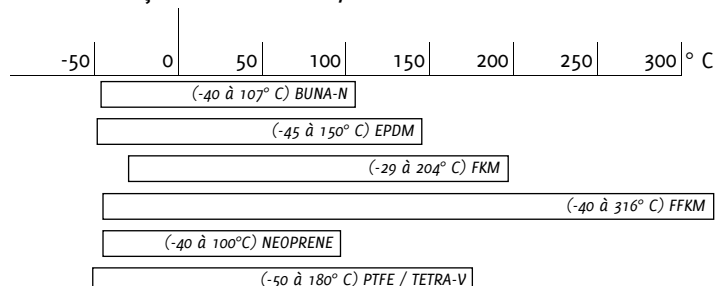

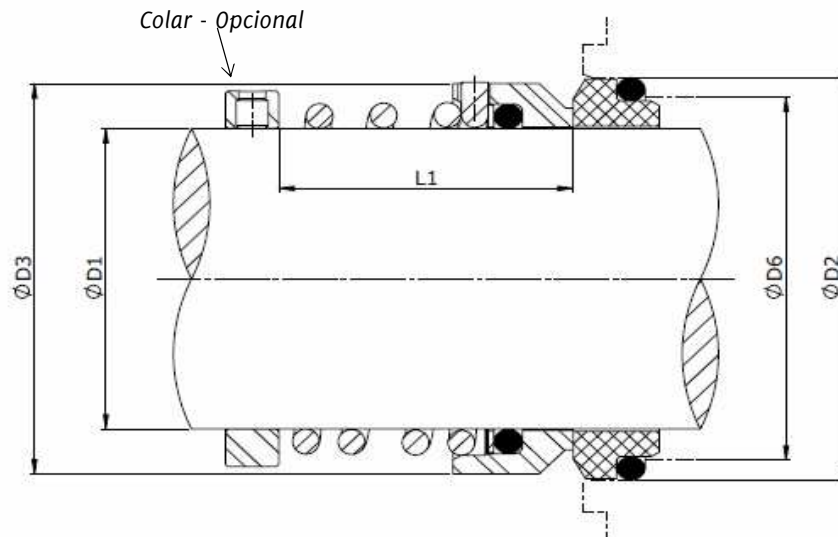

DIMENSIONAL EM MILÍMETROS

TAM.	D1	D2	D3	D6	L1
	MM	MM	MM	MM	MM
0060	6	16	16	11,5	11,9
0080	8	19,2	18	15,5	16,9
0100	10	19,2	20	15,5	16,9
0120	12	21,6	22	17,5	17,4
0140	14	24,6	24	20,5	17,4
0150	15	24,6	25	20,5	17,4
0160	16	28	26	22	19,5
0180	18	30	31	24	20,5
0200	20	35	34	29,5	22
0220	22	35	36	29,5	23,5
0240	24	38	38	32	25
0250	25	38	39	32	26,5
0260	26	40	40	34	26,5
0280	28	42	42	36	26,5
0300	30	45	44	39,2	25
0350	35	52	49	46,2	28,5
0380	38	55	54	49,2	32,2
0400	40	58	56	52,2	34,7
0420	42	62	58	53,3	37,3
0450	45	64	61	55,3	39,2
0480	48	68,4	64	59,7	44,7
0500	50	69,3	66	60,8	45,7
0550	55	75,4	71	66,5	49
0580	58	78,4	75	69,5	52
0600	60	80,4	79	71,5	55
0650	65	85,4	85	76,5	54,3
0680	68	91,5	88	82,7	55,3
0700	70	92	90	83,0	56,3
0750	75	99	98	90,2	56,3
0800	80	104	103	95,2	59,3

DIMENSIONAL EM POLEGADAS

TAM.	D1	D2	D3	D6	L1
	POL	MM	MM	MM	MM
0063	1/4	16	16	11,9	11,9
0095	3/8	19,2	20	15,1	16,9
0127	1/2	21,6	22	17,5	17,4
0142	9/16	24,6	25	20,5	17,4
0158	5/8	28	26	22,3	19,5
0190	3/4	35	34	29,3	20,5
0222	7/8	35	36	29,3	23,5
0238	15/16	38	38	32,3	25
0254	1	38	39	32,3	26,5
0285	1.1/8	42	42	36,3	26,5
0317	1.1/4	48	46	42,3	28,5
0349	1.3/8	52	49	46,3	28,5
0381	1.1/2	55	54	49,3	32,2
0412	1.5/8	62	58	53,2	34,7
0444	1.3/4	64	61	55,2	39,2
0476	1.7/8	68,4	64	59,7	44,7
0508	2	71,3	68	62,5	45,7
0539	2.1/8	75,4	71	66,6	49
0571	2.1/4	78,4	78	69,6	52
0603	2.3/8	80,4	79	71,6	55
0635	2.1/2	85,4	85	76,6	54,3
0666	2.5/8	91,5	88	82,7	54,3
0698	2.3/4	92	90	83,2	56,3
0762	3	99	98	90,2	56,3
0793	3.1/8	104	103	95,2	59,3



DU-O-LAP SELOS MECÂNICOS LTDA
 Soluções tecnológicas para vedações industriais

Rua Fábio da Silva Prado, 521 V. Flórida - S.B.Campo - S.P. - CEP: 09661-000
 Fone: 0055 (11) 4173-5200 / 4178-3655 / 4178-3921 - Fax: 0055 (11) 4178-2101
 Filial: Paranaguá (PR) - 0055 (41) 3425-1558